

# GD-26G, 27G

直动式	导阀式	活塞	膜片
波纹管	内部检测	外部检测	不锈钢
带手柄	内置滤网	微压	遥控
阀泄漏 0	尼龙		

## ■特点

1. 接液部件由耐腐蚀材料制造。
2. 低噪声设计。
3. 压力平衡结构使二次压力保持在恒定的水平，不受一次压力影响。
4. 上部容易拆卸，简化了维护和检查工作。
5. 管道安装的方向为水平 / 垂直任意。



GD-26G

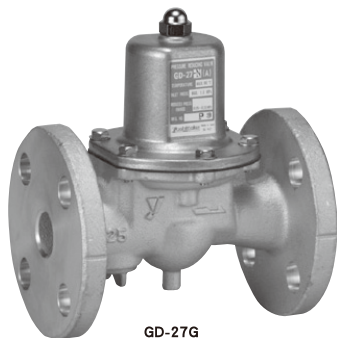

GD-27G

## ■规格

型号		GD-26G	GD-27G
适用流体		空气, 其他非危险性流体 *	
一次压力		1.0 MPa 以下	
二次压力		(A) 0.05-0.35 MPa (B) 0.3-0.7 MPa	
流体温度		5-90 °C	
最小差压		0.05 MPa	
最大减压比		10:1	
材质	阀体	铸造青铜	
	阀座	青铜	
	阀瓣	EPDM	
	膜片	EPDM	
连接方式		JIS Rc 螺纹型	JIS 10K FF 法兰盘型

\* 当应用于含油气体时，请与本公司联系。

- 15A 至 50A 中内置一个过滤器 (40 目)。
- 压力表连接口为 JIS Rc 1/8。



## ■ 尺寸 (mm) 和重量 (kg)

## • GD-26G

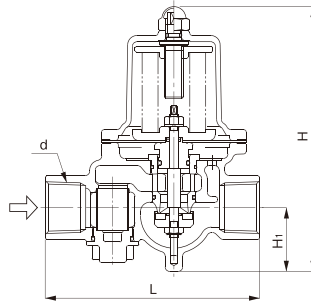

公称直径	d	L	H	H <sub>1</sub>	重量
15A	Rc 1/2	115	159.5	37.5	1.6
20A	Rc 3/4	120	159.5	38.5	1.7
25A	Rc 1	135	170	41	2.1
32A	Rc 1-1/4	180	224	57	4.0
40A	Rc 1-1/2	180	224	57	4.4
50A	Rc 2	200	239.5	61	6.5

## • GD-27G

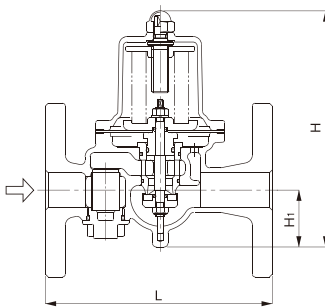

25A-50A

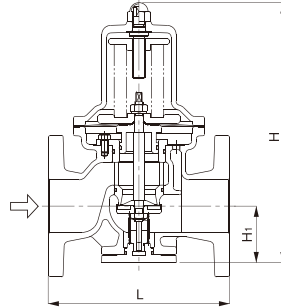

65A-100A

公称直径	L	H	H <sub>1</sub>	重量
25A	160	170	41	5.1
32A	200	224	57	7.5
40A	200	224	57	7.7
50A	220	239.5	61	10.9
65A	220	329	77	20.0
80A	230	345	82	22.0
100A	270	412	94	33.0